



Diğer kapanlar sadece aracın lastiklerini patlatırken, suikast kapanı 370 mm yüksekliği ve 20 mm kalınlığında olan çelik bıçakları ile aracın alt kısmında büyük hasar açar ve aracın içeri girmesini engeller.

Bu ürün standart olarak, uzunluğu 2 mt ile 5 mt arası, hareketli kısmın yükseliği 50 cm ile 70 cm arası üretilmektedir.

Apachi Serisi Hidrolik Tuzak her türlü access kontrol sistemlerine tam uyumlu olarak tasarlanıp, üretilmiştir.

Hidrolik Tuzağın iskelet sistemi ve bıçakları S235 kalite çelik malzemeler kullanılarak üretilmiştir. Hidrolik ünite valf ve kilit sistemleri BOSCH-Rexroth marka kullanılmaktadır.

Genel Bilgi ve Standartlar

- ▶ T-Mag kontrol panel
- ▶ 2-3 mt Tek piston, 4-5 mt Çift piston
- ▶ Açma kapama hızı 4-6 sn
- ▶ 3/8 R2 330 Bar hidrolik hortum
- ▶ %100 Çalışma sürekliliği
- ▶ Access kontrol sistemlerine tam uyum
- ▶ Emniyet fotoseli ve fotosel ayağı
- ▶ WR100 Masaüstü buton
- ▶ Yüksek çalışma performansı
- ▶ Tamamen emniyetli ve güvenilir çalışma
- ▶ Uzaktan kumanda ve alıcı sistemi
- ▶ 2 Yıl garanti

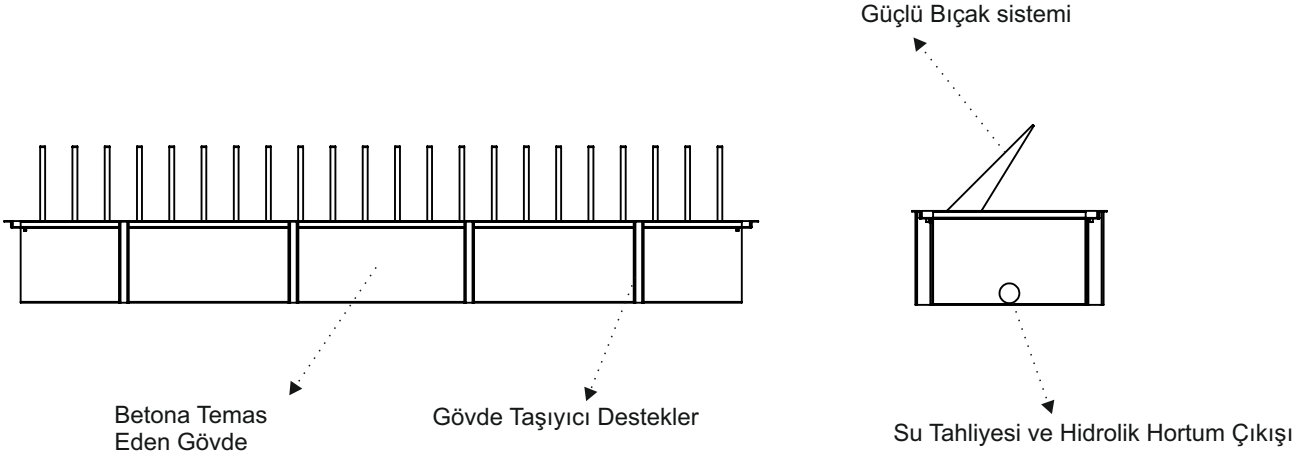
Ürün Detayı**Ölçüler**

Boyutlar

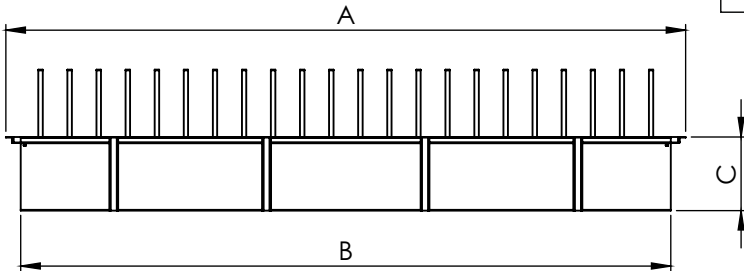

Hidrolik Tuzak	A	B	C	D	E
2m	2070	1936	333	690	300
3m	3070	2936			
4m	4070	3936			
5m	5070	4936			
6m	6070	5936			

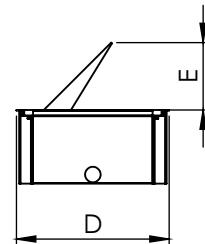

**Teknik Detaylar**

Tip	APACHI SERİSİ				
Boyutlar	H.30 cm açılır				
Model	APC3702	APC3703	APC3704	APC3705	APC3706
Uzunluk	2 mt	3 mt	4 mt	5 mt	6 mt
Hareketli kısım	ST 37 Kalite Sac 20mm et kalınlığı 1500mm bıçak boyu				
Çalışma sistemi	Hidrolik				
Güç kaynağı	380 V 3 Faz 50/60 Hz				
Kontrol ünitesi	T-MAG Kontrol Ünitesi veya (Opsiyonel PLC)				
Çektiği akım	1,58 A				
Motor gücü	0,55 KW				
Piston sayısı	1		2		
Açma kapama süresi	4-6sn				
Çalışma sürekliliği	100%				
Kaldırma gücü	500 Kg		1000 Kg		
Limit siviç tipi	Ayarlanabilir motor çalışma süresi				
Çalışma basıncı minimum	20 Bar				
Çalışma basıncı maksimum	75 Bar				
Manuel açma	Küresel vana ile				
Manuel kapama	Opsiyonel el pompası				
Hidrolik yağ tipi	32 veya 46 numara hidrolik yağ				
Hidrolik hortum	3/8 R2 330 Bar				
Çalışma sıcaklığı	-20°C min +70°C max				

Opsiyonel Seçenekler

- Yağ Isıtıcı
- Su Tahliye Pompası
- Manuel El Pompası
- Yağ Soğutucu
- Trafik Lambası
- Baklava Desenli Sac
- Acil Kapat (1sn)
- Trafik Lamba Direği
- Loop Dedektör
- PLC Kontrol Panel
- PLC Kontrol Ekranı
- Daldırma Galvaniz

ADRES

Organize Sanayi Bölgesi
9. Cad. No. 1 KARAMAN, TR

T: 0 338 224 13 60

F: 0 338 224 14 46

M: whiterose@whiterose.com.tr

W: www.whiterose.com.tr